

Air Recycling Aspirator Tarare a Circulation D'air

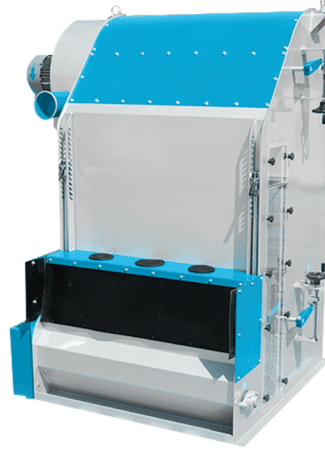

Great Effect With Less Air Volume And Less Energy
Grand Effet Avec Moins De Volume D'Air Et Moins D'Energie



CLEANING / NETTOYAGE

Function

- » Separation by air velocity
- » Separation of light impurities from grains

Use

- » Cleaning Section

Structure

- » Solid body

Characteristics

- » Closed circuit principle
- » Adjustable intermediate wall
- » Power, filter area and aspiration conduit can be saved
- » Built-in centrifugal fan and discharge screw
- » Adjustable Air control
- » Reduces external exhaust requirement and power consumption
- » Space saving machine
- » It can be equipped with a milling separator or scourer

Power & Transmission

- » Eccentric drive
- » One vibro motor
- » Two direct coupled motors

Fonction

- » Séparation par la vitesse de l'air
- » Séparation des impuretés légères des grains

Utilisation

- » Section de Nettoyage

Structure

- » Structure en acier solide

Caractéristiques

- » Principe du circuit fermé
- » Ajustement de la paroi intermédiaire
- » La puissance, la zone de filtration et le canal d'aspiration peuvent être sauvegardés
- » Ventilateur centrifuge intégré et vis de d'extraction
- » Contrôle de l'air réglable
- » Réduit les besoins d'échappement externe et la consommation d'énergie
- » Un appareil peu encombrant
- » Il peut être équipé d'un aspirateur du moulin ou d'un décortiqueur

Puissance & Transmission

- » Entraînement excentrique
- » Un moteur vibro
- » Deux moteurs à couplage direct

Air Recycling Aspirator Tarare a Circulation D'air



Great Effect With Less Air Volume And Less Energy
Grand Effet Avec Moins De Volume D'Air Et Moins D'Energie

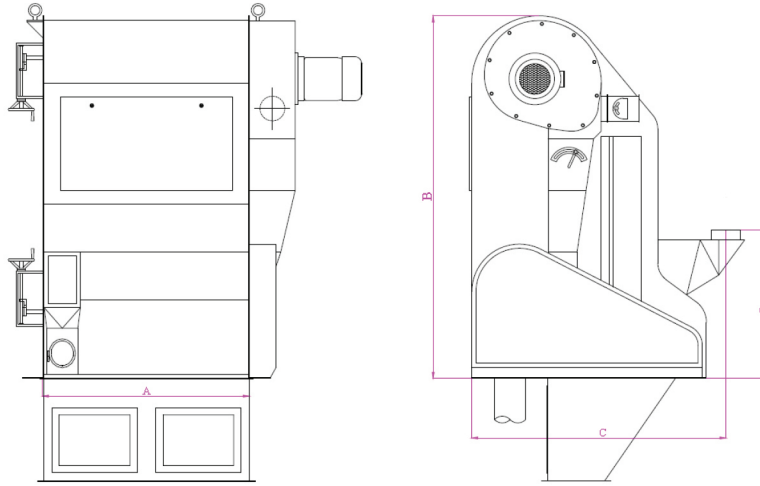

CLEANING / NETTOYAGE

Models And Technical Data Modèles Et Données Techniques

DIMENSIONS / DIMENSIONS (mm)

TYPE MODELE	A	B	C	D
ZRT-80	800	1755	1135	720
ZRT-100	1000	2250	1135	750
ZRT-150	1500	2300	1135	885

TECHNICAL DATA / DONNEES TECHNIQUES

TYPE MODELE	Capacity (kg/h) Capacité (kg/h)		Weight (kg) Poids (kg)	Air Required (m3/min) Air Requis (m3/min)
	Intake	Cleaning		
	Réception	Nettoyage		
ZRT-80	10	25	550	10
ZRT-100	30	15	620	15
ZRT-150	22	80	850	25

*SIMCO MACHINE reserves the right to change the design and technical specifications of the machines without prior notice.
*SIMCO MACHINE se réserve le droit de modifier la conception et les spécifications techniques des machines sans préavis.